

La svolta virale nella filosofia contemporanea

Nathalie Roelens

(Università del Lussemburgo)

0. Introduzione



Andachtsbild



Albrecht Dürer, *Der Mann der Schmerzen*, 1494, Karlsruhe



« Marianne en pleurs », 13 novembre 2015
(Benjamin Regnier, 21 anni)



- Georg Franck, *Ökonomie der Aufmerksamkeit*, 1998
- Thomas Davenport & Johan Beck *The **attention** Economy*, 2001
“attentionscape” (“paesaggio attenzionale”).

- Carlo Ginzburg, *Miti, emblemi, spie*, 1986
- Jonathan Crary, *Suspensions of Perception: **Attention**, Spectacle and the Modern Culture*, 1999
- Yves Citton, *Pour une écologie de l'**attention***, 2014

1. Episteme patologica



Attitudes Passionnelles
“Iconographie photographique de la Salpêtrière”

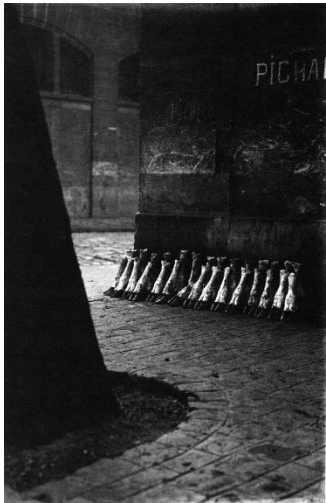

Documents, 1930

- Jean-Martin Charcot
- Sigmund Freud
- Georges Bataille

- Roland Barthes, *Mythologies*, 1957
- Georges Canguilhem, *Le normal et le pathologique*, 1966
- Michel Foucault, *Histoire de la folie*, 1972 ; *Surveiller et Punir*, 1975
- Jacques Derrida, « *La Pharmacie de Platon* », in *La dissémination*, 1972
- Gilles Deleuze & Félix Guattari, *Mille plateaux*, 1980
- Michel Serres, *Le Parasite*, 1980
- Bruno Latour, *Les microbes. Guerre et paix*, 1984
- Cynthia Fleury, *Les pathologies de la démocratie*, 2009
- Bernard Stiegler, *La société automatique*, 2015

Michel Serres, *Le parasite*, 1980

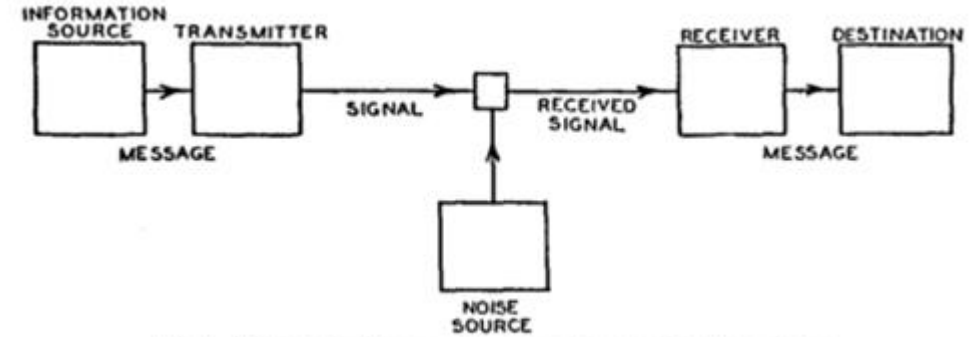
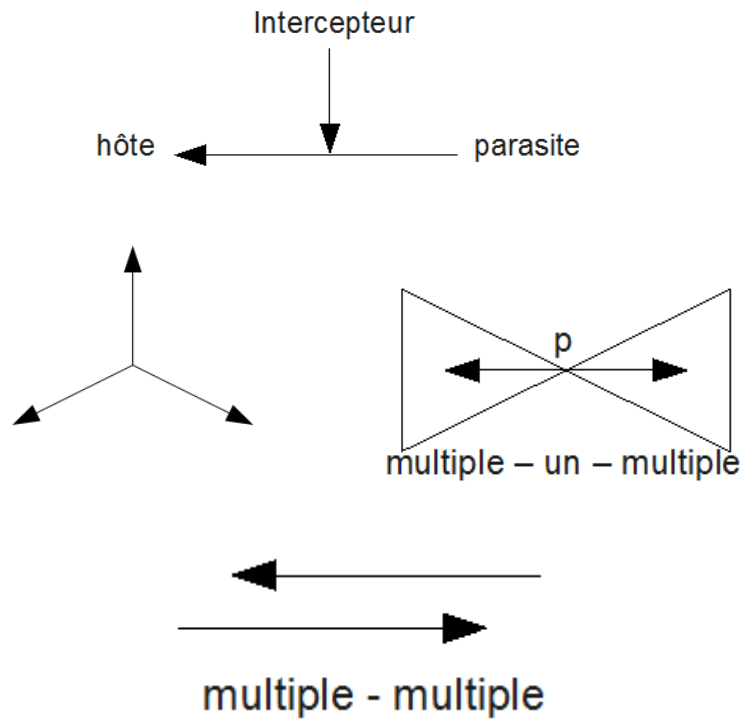

Fig. 1—Schematic diagram of a general communication system.

2. Propaganda fides

Voltaire, « Fanatisme », (*Dictionnaire philosophique portatif*, 1764)

Andachtsbilder



Pietà



Schmerzensmann



Das kleine Andachtsbild (Andachtsbildchen)

Prägebild mit eingeklebter Chromolithographie
1896, Format 5,5 × 8 cm

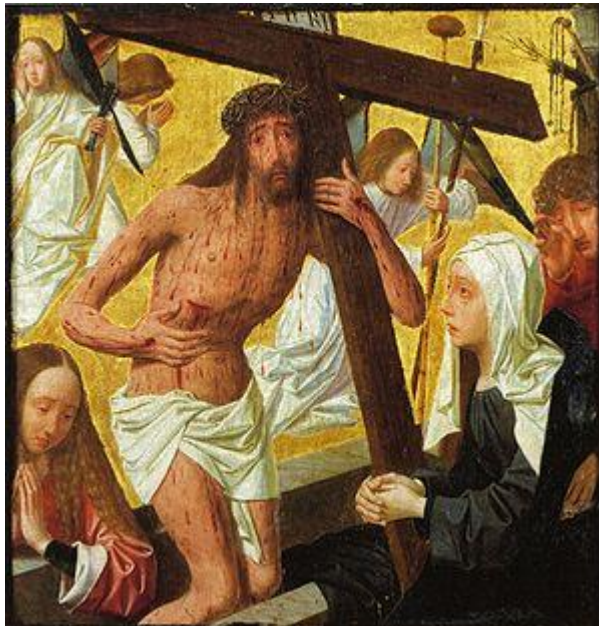

Geertgen tot Sint Jans, *Man of Sorrows*, 1486, 25 x 24 cm



Johannesminne



Ecce homo

3. Economia dell'attenzione

Yves Citton « envoûtement » (sortilegio, maledizione, seduzione ; « voûte » : la volta, assoggettimento)
Valorizzazione Matteo Pasquinelli, « economia parassita », « capitalisti attenzionali », « proletari attenzionali »
« l'attention attire l'attention » (Citton, p. 79) ; « course aux armements attentionnels » (Citton, p. 89) :
viralità del sistema stesso
« Immer **achten** aber, aber kaum **geachtet** werden! » (Georg Franck, *Mentaler Kapitalismus*, 2005)
Dominique Bouiller, « Les industries de l'attention : fidélisation, alerte ou immersion » 2009

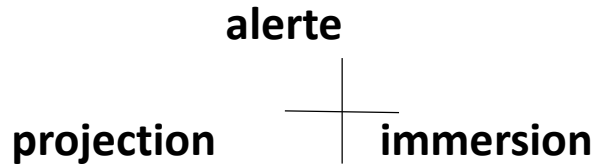

fidélisation (cf. « présomption d'isotopie », François Rastier)



derive

newsjacking

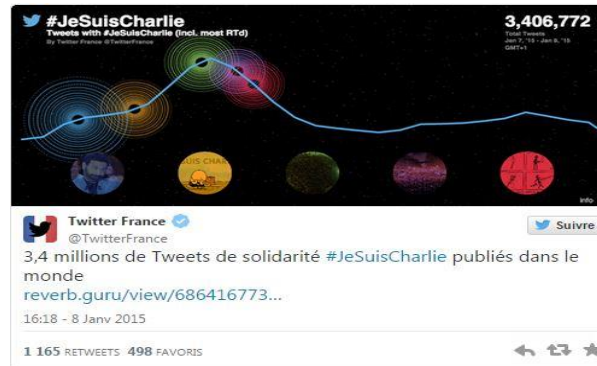



✓ Notifica

Paris Terror Attacks

FACEBOOK SAFETY CHECK

Quickly find and connect with friends in the area. Mark them safe if you know they're OK.

Are you in the affected area?

Yes, let my friends know.

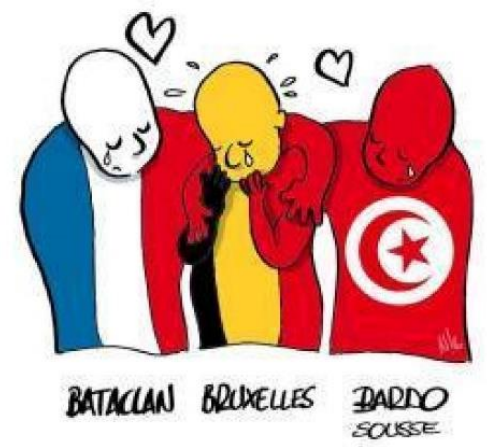

RENAUD REND HOMMAGE AUX BELGES ATTENTATS LES EXPERTS SONT DANS LA PLACE
REPORTAGE COMMENT LES ÉLUS FABRIQUENT DES « MOLENBEEK »

CHARLIE HEBDO

03 MARS 2014 / N° 1226 / 3 €



Inondazione virale dei migranti / dell'iconografia dei migranti

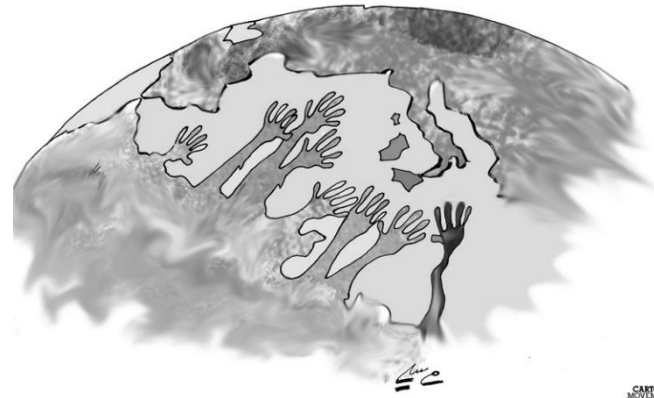
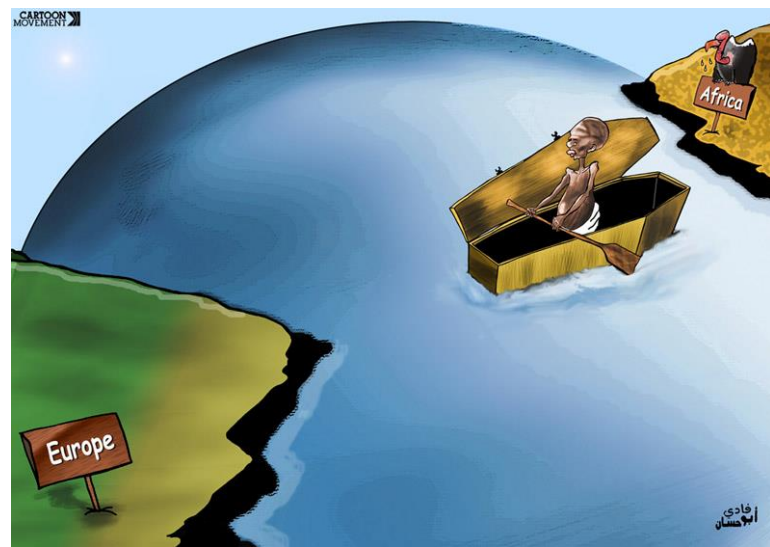
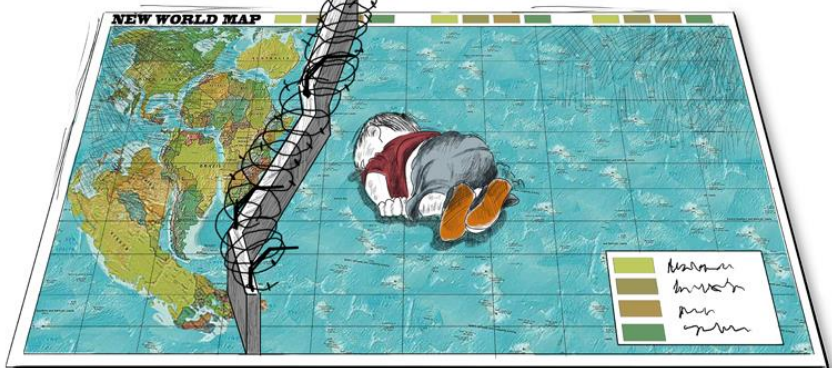



Courtesy Isabel Marcos



4. Ecologia dell'attenzione

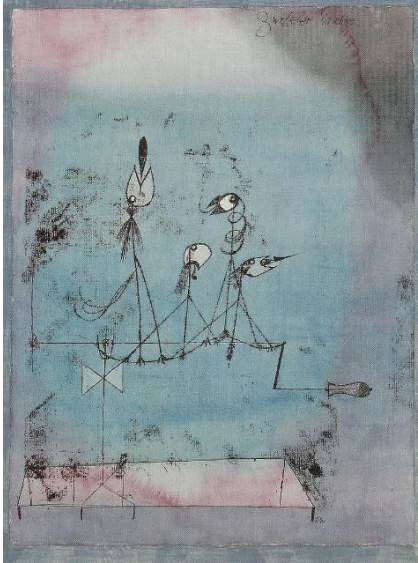

Paul Klee, *Die Zwitscher-Maschine*
(*La Macchina a cinguettare*), 1922,
41 × 30,6 cm, Museum of Modern Art, New York



Stromae, *Carmen*, 2014

*L'amour est comme l'oiseau de Twitter
On est bleu de lui, seulement pour 48 heures
D'abord on s'affilie, ensuite on se follow
On en devient fêlé, et on finit solo
Prends garde à toi
Et à tous ceux qui vous like
Les sourires en plastiques sont souvent des coups d'hashtag
Prends garde à toi
Ah les amis, les potes ou les followers
Vous faites erreur, vous avez juste la cote*

[Refrain]
*Prends garde à toi
Si tu t'aimes
Garde à moi
Si je m'aime
Garde à nous, garde à eux, garde à vous
Et puis chacun pour soi
Et c'est comme ça qu'on s'aime, s'aime, s'aime, s'aime
Comme ça consomme, somme, somme, somme, somme
[...]
[Refrain]*

[Outro]
*Un jour t'achètes, un jour tu aimes
Un jour tu jettes, mais un jour tu payes
Un jour tu verras, on s'aimera
Mais avant on crèvera tous, comme des rats
Stromae, *Carmen*, 2015*

<https://www.youtube.com/watch?v=UKftOH54iNU&list=RDUKftOH54iNU#t=0>

William Labov, « variation inhérente »

Gilles Deleuze, « minoration », « l'écluse » (*chiusa*)

Yves Citton, « care », « sollicitude », « pratiques d'improvisation », « distraction émancipatrice », « attention flottante », « infirmiers attentionnels », « performances attentionnelles », « vacuoles »

Roland Barthes, « idiorrythmie »

- Gilles Deleuze, *Différence et répétition*, 1968
- Gilles Deleuze, *Kafka, Pour une littérature mineure*, 1975
- Roland Barthes, *Comment vivre ensemble, Cours au Collège de France*, 1977
- Carlo Ginzburg, *Miti, emblemi, spie*, 1986
- Michel de Certeau, *L'invention du quotidien*, 1980
- Gilles Deleuze, *Critique et clinique*, 1993
- Henri Gaudin, *La Cabane et le labyrinthe*, 1996
- Jonathan Crary, *Suspensions of Perception*, 1999
- Yves Citton, *Pour une écologie de l'attention*, 2014
- Sylvie Catellin, *Sérendipité : Du conte au concept*, 2014
- Nathalie Roelens, « L'envergure et l'avenir de l'idiorythmie », 2016
- Ezio Puglia & Nathalie Roelens, « L'envers de l'innovation », 2016